

Pourquoi pédaler...

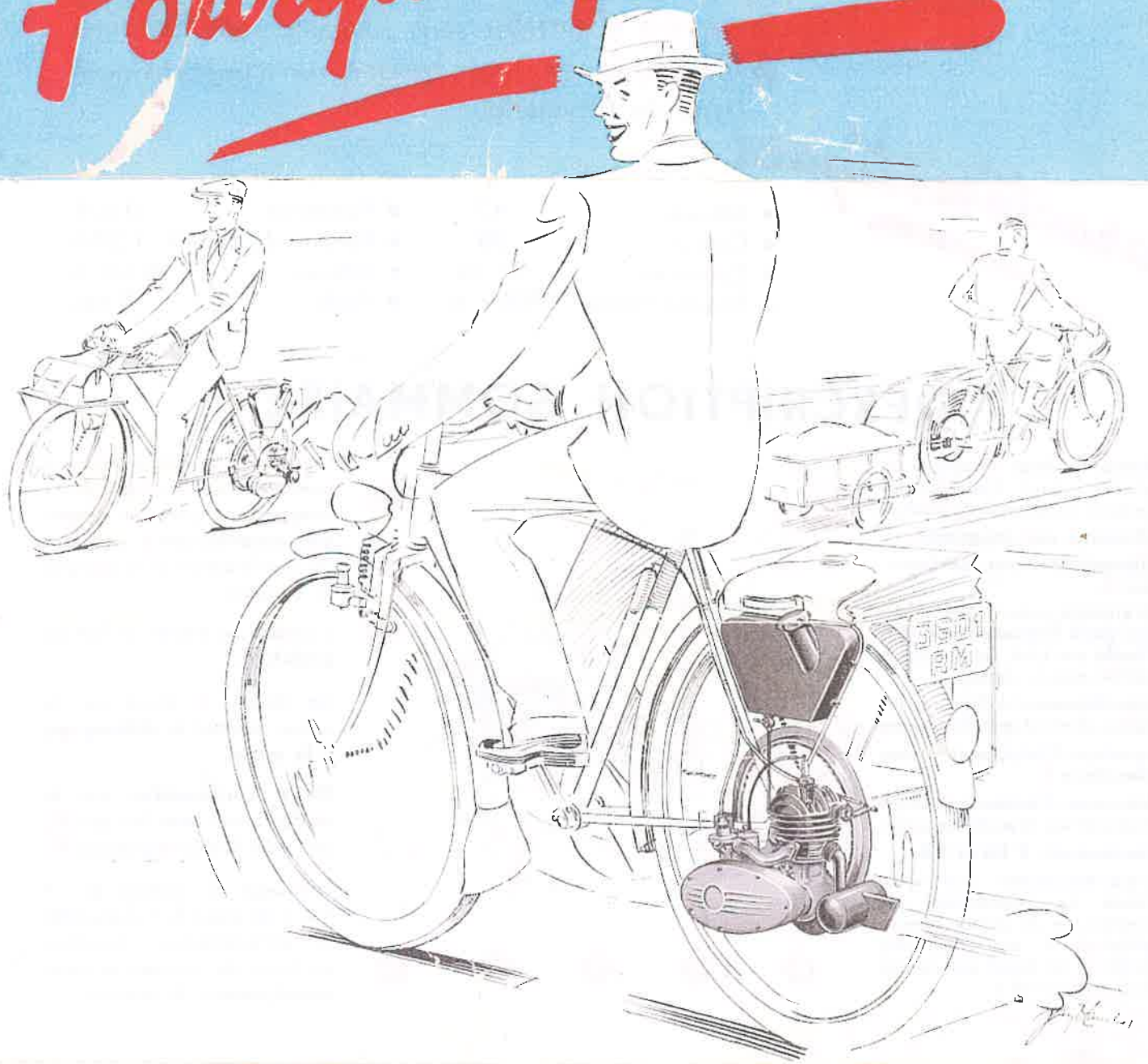

INDUSTRIELS, COMMERÇANTS HOMMES D'AFFAIRES

Usagers

Votre allocation d'essence ne vous permet pas
d'utiliser votre voiture suivant vos besoins.

Économisez l'essence en équipant une
bicyclette d'un moteur **V.A.P.**

Elle remplacera pour de petites courses la
voiture grosse mangeuse d'essence.

avec

LE MOTEUR AUXILIAIRE

VAP

- moins de 1 litre 1/2 d'essence aux 100 kms
- rayon d'action sans ravitaillement 150 kms
- s'adapte en une heure sur n'importe quel type de bicyclette.

caractéristiques

- | | |
|--|---|
| ● Alésage 42 mm | ● Puissance 0 cv 6 |
| ● Course 38 mm | ● Rapport de démult ^m 1/20,8 |
| ● Cylindrée 53 cm ³ | ● Vitesse 25 km/h |
| ● Régime normal. 3500 t/m | ● Poids 5 kgs |

DESCRIPTION SOMMAIRE

Moteur à deux temps, à un cylindre, muni d'un décompresseur commandé du guidon.

Allumage par magnéto 1.

Alimentation par carburateur 2.

Graissage assuré par addition dans l'essence de 0'08 d'huile par litre, (une mesure fournie avec le moteur)

Refroidissement à l'air par les ailettes dont est muni le cylindre

Tuyauterie d'échappement avec silencieux 3.

Réservoir d'essence 4 placé en charge sur le porte-bagages.

Contenance 2 litres 1/4.

Transmission : une seule vitesse. Le mouvement est transmis par un pignon multiplicateur à une couronne dentée 5, se fixant aux rayons de la roue arrière.

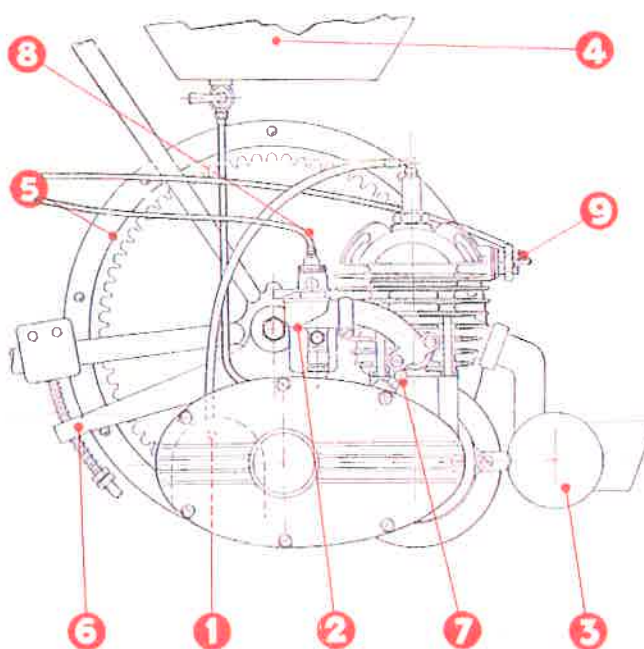

L'ensemble du bloc-moteur est monté flottant sur l'axe de la roue arrière, avec un dispositif amortisseur 6 se fixant sur une branche de la fourche du pédalier.

La mise en route se fait en pédalant.

Un levier 7 placé sur le carter, permet le débrayage à la main.

Deux commandes sur le guidon : une pour les gaz 8, une pour le décompresseur 9.

Freinage. En dehors des 2 freins normaux de la bicyclette le décompresseur constitue un frein de secours arrêtant instantanément le véhicule.

Pour tous renseignements
s'adresser à

La Bougie B.G.

PARIS

3, Impasse Thoreton
15^e Arr^t

Tél. : VAUgirard 68-40

LYON

199, R. du Quatre-Août
Villeurbanne

Tél. : VILLEurbanne 84-97

Prix
2.990*

TAXE COMPRISE